



# Maßblatt

Drehstrommotoren mit Käfigläufer, Normmotoren  
Graugussgehäuse

## K21R 180 L4 HW

### Einbaulage

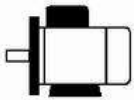

Bauform: IM B35  
Flansch: FF 300[A 350]  
Klemmkastenlage: oben

Klemmenkasten: KK 63 A  
Kabelverschraubung O: 1 xVerschlussstopfen

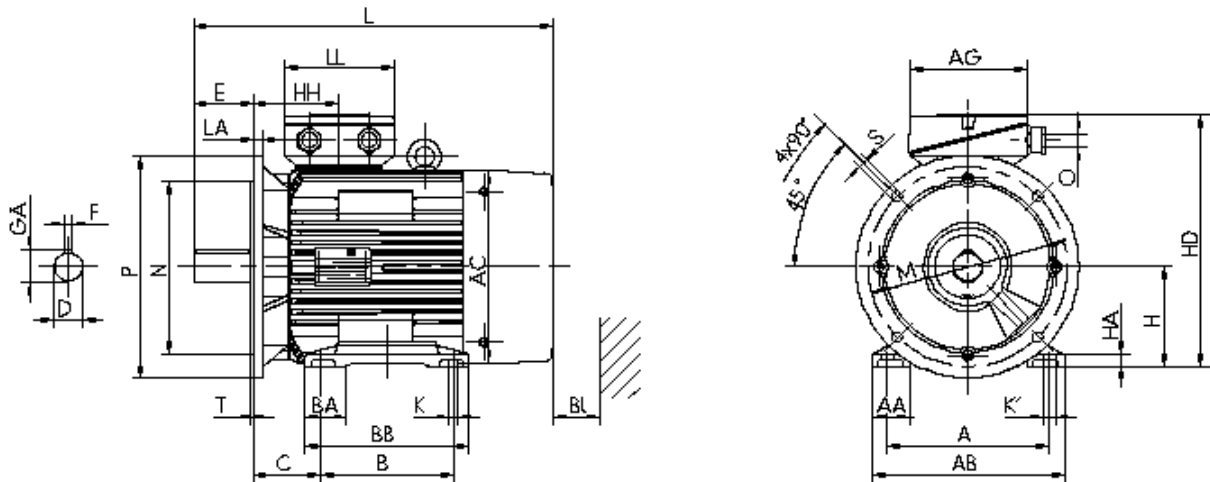

### Motor

|     |    |     |     |    |     |    |    |     |     |     |    |    |    |
|-----|----|-----|-----|----|-----|----|----|-----|-----|-----|----|----|----|
| A   | AA | AB  | AC  | AD | B   | B' | BA | BA' | BB  | C   | CA | K  | K' |
| 279 | 62 | 328 | 351 | -  | 279 | -  | -  | -   | 326 | 121 | -  | 15 | 20 |

### Anschlußkasten

|     |    |     |    |     |     |    |     |     |    |    |
|-----|----|-----|----|-----|-----|----|-----|-----|----|----|
| L   | LC | H   | HA | HD  | HH  | BI | AG  | LL  | BE | AH |
| 680 | -  | 180 | 20 | 441 | 147 | 35 | 193 | 167 | -  | -  |

### Flansch

|     |     |    |     |   |    |
|-----|-----|----|-----|---|----|
| P   | N   | LA | M   | T | S  |
| 350 | 250 | 13 | 300 | 5 | 18 |

### Toleranzen

|      |    |    |    |
|------|----|----|----|
| H    | N  | D  | DA |
| -0,5 | h6 | k6 | k6 |

### Welle-DS

|    |     |      |    |                |
|----|-----|------|----|----------------|
| D  | E   | GA   | F  | DB             |
| 48 | 110 | 51,5 | 14 | DIN 332-DS M16 |

### Welle-NS

|    |    |    |    |
|----|----|----|----|
| DA | EA | GC | FA |
| -  | -  | -  | -  |

### DB...Zentrierbohrung

Lieferbedingungen und/oder amtliche Vorschriften: IEC / EN 60034-1

Dieses Dokument wurde elektronisch hergestellt, alle Angaben sind nur nach Bestätigung durch den Hersteller verbindlich.

**Elektrowerk Hannover Behncke Motorenhandel GmbH**

Kornstr. 20 • 30167 Hannover

Telefon 0511 / 708 35 - 5 • Fax 0511 / 708 35 - 66 • [www.behncke.de](http://www.behncke.de)